

Jabra
GN9330

Jabra

- Nederlands Handleiding voor basis instellingen en gebruik
- Deutsch Hinweise zum Anschluss und zur Bedienung
- Italiano Guida per la configurazione e l'utilizzo di base



- [1] Microfoon
- [2] Microfoonarm
- [3] Luidspreker
- [4] Online indicator
- [5] Volumeregeling mute functie
- [6] Aanneame toets
- [7] Oorhaak
- [8] Afdekking van het basisstation
- [9] Opladstation headset
- [10] Aansluiting voedingsadapter
- [11] USB poort
- [12] Online indicator poort (OLI)
- [13] AUX poort
- [14] Koppelingsknop (Pairing)
- [15] Oplaadtoeren
- [16] USB toets (met indicator)
- [17] Mute-indicator
- [18] Batterij-indicator (vier dioden)
- [19] Voedingskabel
- [20] USB-kabel
- [21] Hoofdband

- [1] Mikrofon
- [2] Mikrofonarm
- [3] Lautsprecher
- [4] Online-Anzeige
- [5] Lautstärkeregelung mit Stummuschaltung
- [6] Sprech-/Rufannahmetaste
- [7] Ohrhaken
- [8] Abdeckung der Basisstation
- [9] Headset-Ladeschale
- [10] Buchse für Netzteil
- [11] Buchse für USB-Kabel
- [12] Buchse für Online-Anzeige (OLI)
- [13] AUX-Buchse
- [14] Abgleichtaste (Pairing)
- [15] Ladestation/Basisstation
- [16] Online-Anzeige der Basisstation
- [17] Online-Anzeige für Stummuschaltung
- [18] Akkuanzeige (4 Dioden)
- [19] Netzteiladapter
- [20] USB-Kabel
- [21] Überkopfbügel

- [1] Microfono
- [2] Braccetto della cuffia
- [3] Altoparlante
- [4] Indicatore di collegamento
- [5] Controllo del volume con tasto di esclusione microfono
- [6] Pulsante di conversazione
- [7] Supporto auricolare
- [8] Coperchio della base
- [9] Supporto di ricarica della cuffia
- [10] Presa adattatore di alimentazione C/A
- [11] Connettore USB
- [12] Porta indicatore on-line (OLI)
- [13] Porta AUX
- [14] Pulsante di pairing
- [15] Torre di ricarica
- [16] Pulsante di conversazione della base (con indicatore)
- [17] Indicatore esclusione microfono
- [18] Indicatore batteria (4 diodi)
- [19] Cavo di alimentazione C/A
- [20] Cavo USB
- [21] Archetto



Zie voor meer informatie over knoppen en functies hoofdstuk 7 van de Handleiding voor extra functies.



Detaillierte Informationen über Schaltflächen und Funktionen, finden Sie in Kapitel 7 in der Anleitung für zusätzliche Funktionen.



Per informazioni dettagliate sui pulsanti e sulle funzioni, vedere il capitolo 7 della Guida per le funzioni aggiuntive.

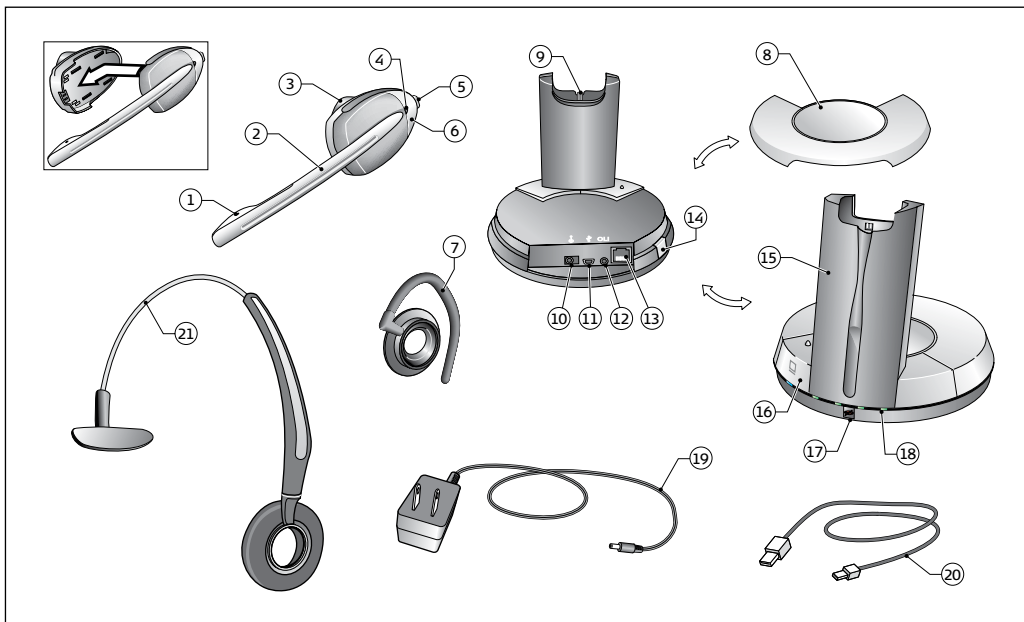

Installeren

[2.1] Sluit het smalle uiteinde van de meegeleverde USB-kabel aan op de **USB-poort** van het basisstation.

[2.2] Sluit het brede uiteinde van de meegeleverde USB-kabel aan op de **USB-poort** van de pc.

► De standaardstuurprogramma's van uw pc worden gebruikt; de eenheid-ID zal worden weergegeven als GN9330. Zie de Handleiding voor extra functies voor ondersteunde besturingssystemen.

Aansluiten op het lichtnet

[2.3] Sluit de stroomadapter aan op het basisstation.

[2.4] Sluit de stroomadapter aan op het stopcontact.

► De **USB toets** gaat branden.

Einrichten

[2.1] Stecken Sie das kleine Ende des mitgelieferten USB-Kabels in die **USB-Buchse** der Basisstation.

[2.2] Stecken Sie das große Ende des mitgelieferten USB-Kabels in die **USB-Buchse** des PCs.

► Es werden die Standardtreiber des PCs verwendet. Als Geräte-ID wird GN9330 angezeigt. Weitere Informationen zu Zusatzfunktionen für die unterstützten Betriebssysteme finden Sie in der Anleitung für zusätzliche Funktionen.

Stromanschluss

[2.3] Stecken Sie das Netzteil an der Basisstation ein.

[2.4] Stecken Sie das Netzteil in eine Steckdose.

► Die **USB-Taste** leuchtet.

Settaggio

[2.1] Collegare l'estremità più piccola del cavo USB in dotazione alla **porta USB della base**.

[2.2] Collegare l'estremità più grande del cavo USB alla **porta USB del PC**.

► Sono utilizzati i driver standard del PC. L'ID dell'unità è GN9330. Per informazioni sui sistemi operativi supportati, consultare la Guida le funzioni aggiuntive.

Collegamento all'alimentazione

[2.3] Collegare l'adattatore di alimentazione alla base.

[2.4] Collegare l'adattatore di alimentazione a una presa elettrica.

► **Dell'USB** si illumina.

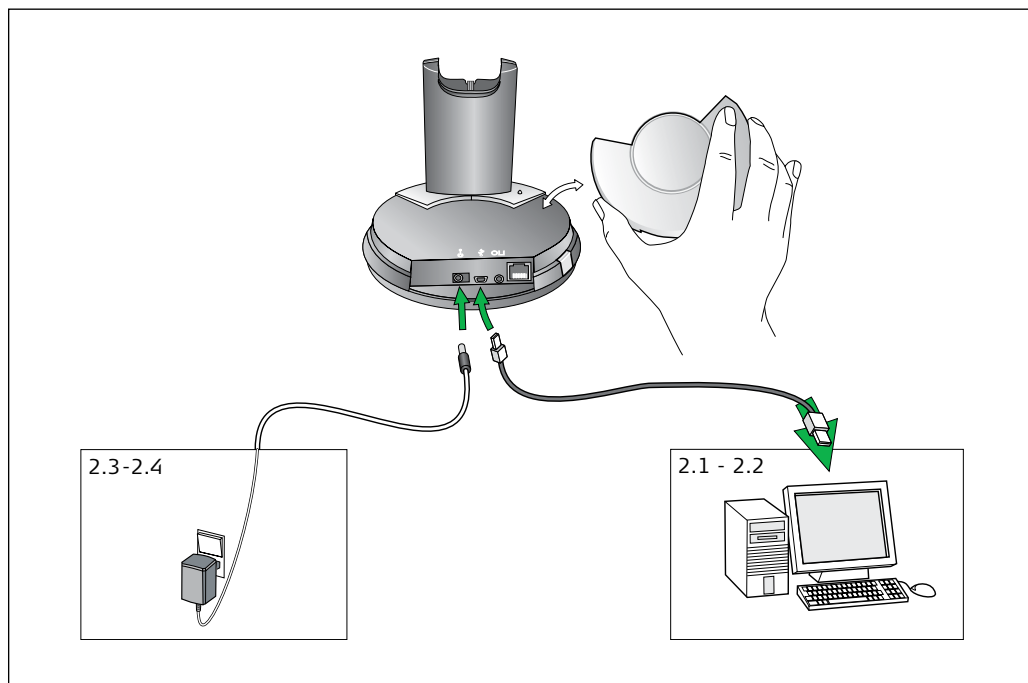

Opladen

[3.1] Plaats de headset in het basisstation om de headset op te laden. Alle dioden van de **batterij-indicator** branden gedurende één seconde.

[3.2] Laad de headset vóór gebruik gedurende minimaal 30 minuten op. De headset is na 3 uur volledig opgeladen.

► Het aantal brandende dioden van de batterij-indicator geeft de status van de batterij aan, zelfs wanneer de headset zich niet op het basisstation bevindt.

Zendvolume instellen

Als u een VoIP-toepassing gebruikt, wordt via de instellingen van de computer het zendvolume bepaald.

Luidsprekervolume aanpassen

[3.3] Duw de volumeschakelaar naar **boven/beneden** om het zendvolume in te stellen.

► Tonen in de headset geven het volumeniveau aan.

Laden

[3.1] Stellen Sie das Headset zum Laden in die Basisstation. Alle Dioden der **Akkuanzeige** leuchten 1 Sekunde lang.

[3.2] Laden Sie das Headset vor Gebrauch mindestens 30 Minuten lang. Es dauert 3 Stunden, bis der Akku voll geladen ist.

► Die Anzahl der leuchtenden Dioden zeigt den Ladezustand selbst dann an, wenn sich das Headset nicht in der Basisstation befindet.

Übertragungslautstärke

Bei Verwendung einer VoIP-Anwendung wird die Übertragungslautstärke von den Computereinstellungen festgelegt.

Lautsprecher/Empfangslautstärke

[3.3] Drücken Sie die Lautstärketaste **nach oben bzw. unten**.

► Die Töne im Headset geben die Lautstärke an.

Carica

[3.1] Posizionare la cuffia sulla base per la ricarica. Tutti i diodi dell'**indicatore della batteria** si illuminano per 1 secondo.

[3.2] Prima dell'utilizzo, caricare la batteria per almeno 30 minuti. Per la ricarica completa sono necessarie 3 ore.

► Il numero di diodi illuminati indica il livello di carica raggiunto anche quando la cuffia non è posizionata nella base.

Impostazione del volume di trasmissione

Quando si utilizza un'applicazione di VoIP, il volume di trasmissione è determinato dalle impostazioni del computer.

Regolazione del volume dell'altoparlante

[3.3] Per regolare il volume di trasmissione, spingere il tasto del volume **in alto/in basso**.

► Il livello di volume viene indicato da dei segnali acustici nella cuffia.

Opladen

**Laden
Carica**

3.1-3.2

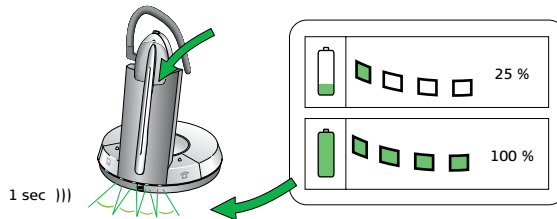

Luidsprekervolume aanpassen

Lautsprecher/Empfangslautstärke

Regolazione del volume dell'altoparlante

3.3

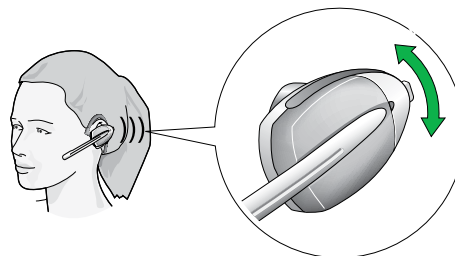

Gesprekken beginnen

[4.1] Haal de headset uit het basisstation of druk op de aanname toets van de headset als u de headset al draagt.

[4.2] De USB-indicator begint te knipperen.

[4.3] Begin het gesprek volgens de instructies van de pc-toepassing.

Gesprekken beëindigen

[4.4] Beëindig het gesprek volgens de instructies van de pc-toepassing.

[4.5] Plaats de headset terug in het basisstation.

Spreekknop van basisstation met indicator: brandt wanneer de voeding is ingeschakeld en knippert wanneer de verbinding via de headset is geactiveerd.

Anrufe tätigen

[4.1] Nehmen Sie das Headset aus der Basisstation **oder** drücken Sie auf die **Sprech-/Rufannahmetaste** des Headsets, wenn Sie es bereits tragen.

[4.2] Die Online-Anzeige der Basisstation beginnt zu blinken.

[4.3] Führen Sie den Anruf entsprechend den Anweisungen für die PC-Anwendung durch.

Anrufe beenden

[4.4] Beenden Sie den Anruf entsprechend den Anweisungen für die PC-Anwendung.

[4.5] Stellen Sie das Headset zurück in die Basisstation.

Taste für Gespräch über Basisstation mit Anzeige: Leuchtet, wenn das Gerät Strom hat, und blinkt, wenn die Headsetverbindung aktiviert ist.

Chiamate

[4.1] Rimuovere la cuffia dall'unità base **oppure** premere il **pulsante di conversazione** se già si indossa la cuffia.

[4.2] L'indicatore USB inizia a lampeggiare.

[4.3] Eseguire la chiamata in base alle istruzioni dell'applicazione installata sul PC.

Conclusione delle chiamate

[4.4] Concludere la chiamata attenendosi alle istruzioni dell'applicazione installata sul PC.

[4.5] Riposizionare la cuffia sull'unità di base.

Pulsante di conversazione della base (con indicatore): illuminato quando l'alimentazione è collegata, lampeggiante quando è attivato il collegamento nella cuffia.

Gesprekken beginnen

Anrufe tätigen

Chiamate

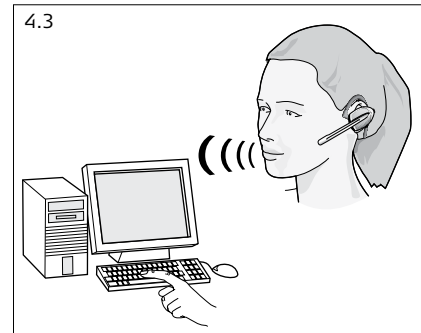
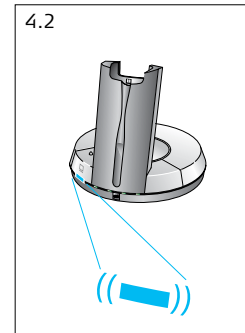
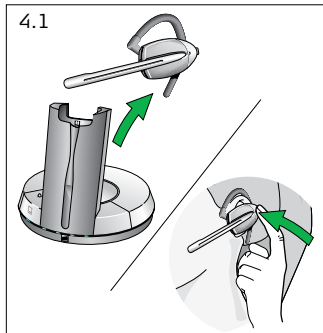

Gesprekken beëindigen

Anrufe beenden

Conclusione delle chiamate

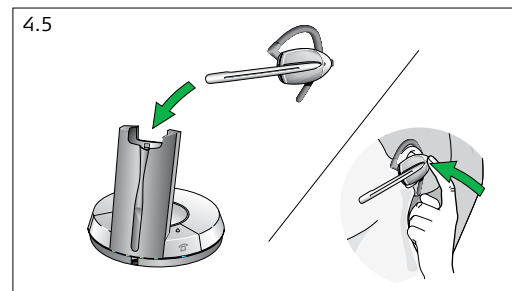
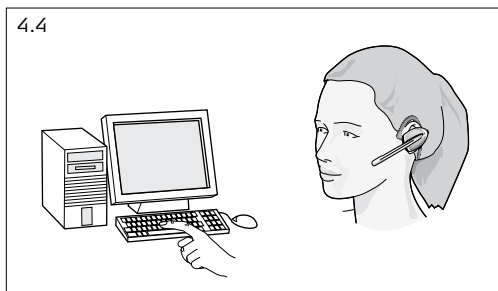

Gesprekken aannemen

[5.1] De VoIP-toepassing op uw computer waarschuwt u voor een inkomend gesprek.

[5.2] Haal de headset uit het basisstation of druk op de aanname toets van de headset als u de headset al draagt.

▶ Het gesprek wordt doorverbonden. Als het gesprek niet automatisch wordt doorverbonden naar de headset, dient u handmatig de beantwoordfunctie van de VoIP-toepassing op uw computer activeren.

Mute functie

[5.3] De mute functie wordt geactiveerd/gedeactiveerd door op de mute schakelaar van de volumeregeling te drukken.

▶ Als mute is ingeschakeld, klinkt er een regelmatige toon in de headset en gaat de mute indicator op het basisstation branden.

Opmerking: De mute functie wordt automatisch gedeactiveerd als een gesprek wordt beëindigd.

Anrufe annehmen

[5.1] Die VoIP-Anwendung des Computers informiert Sie über einen eingehenden Anruf.

[5.2] Nehmen Sie das Headset aus der Basisstation **oder** drücken Sie auf die **Sprech-/Rufannahmetaste** des Headsets, wenn Sie es bereits tragen.

▶ Der Anruf wird durchgestellt. Wenn der Anruf nicht automatisch an das Headset durchgestellt wird, aktivieren Sie manuell die Anrufannahmefunktionalität der VoIP-Anwendung des Computers.

Stummschaltung

[5.3] Die Stummschaltung wird durch Drücken des Stummschalters der Lautstärkeregelung aktiviert bzw. deaktiviert.

▶ Ist die Stummschaltung aktiviert, ist im Headset in regelmäßigen Abständen ein Ton zu hören, und die Stummschaltungsanzeige an der Basisstation leuchtet.

Hinweis: Die Stummschaltung wird automatisch deaktiviert, sobald ein Anruf beendet wird.

Risposta a chiamate

[5.1] L'applicazione di VoIP installata sul PC notifica l'arrivo di una chiamata.

[5.2] Rimuovere la cuffia dall'unità di base **oppure** premere il **pulsante di conversazione** se si indossa già la cuffia.

▶ La connessione alla chiamata viene avviata. Se la connessione alla chiamata con la cuffia non avviene in modo automatico, attivare manualmente la funzione di risposta alle chiamate dell'applicazione di VoIP installata sul computer.

Funzionalità di esclusione del microfono

[5.3] È possibile attivare o disattivare la funzionalità di esclusione del microfono premendo il pulsante corrispondente del controllo volume.

▶ Quando si attiva l'esclusione del microfono, in cuffia viene emesso un segnale acustico a intervalli regolari e l'indicatore corrispondente della base si illumina.

Nota: la funzionalità di esclusione del microfono si disattiva automaticamente alla conclusione di una chiamata.

Gesprekken aannemen

Anrufe annehmen

Risposta a chiamate

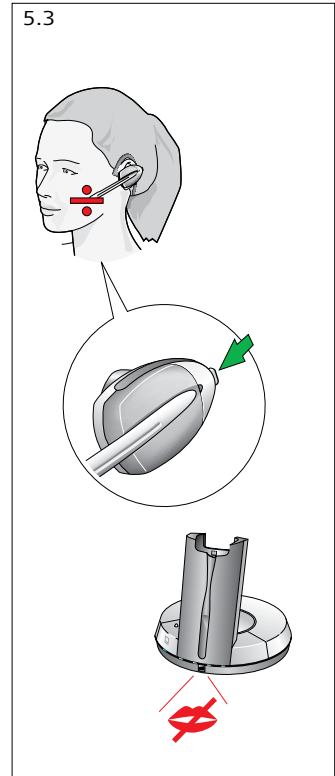
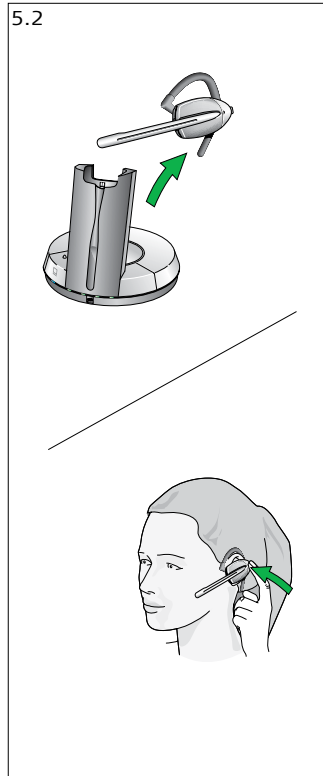
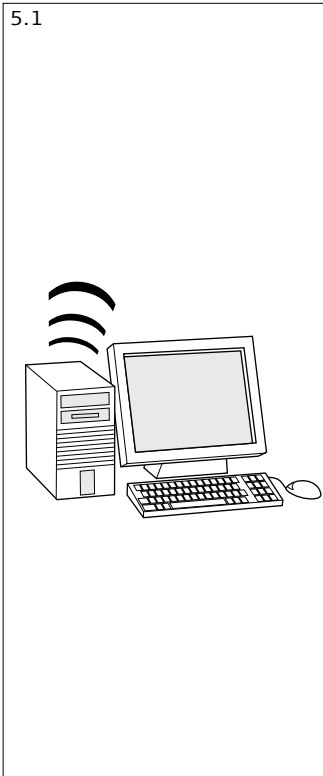

Raadpleeg voor meer informatie en technische specificaties de Handleiding voor extra functies op www.jabra.com/gn9330usb/support

- Draagstijlen
- Waarschuwingssignalen/-indicatoren
- USB
- Problemen oplossen
- Installatie op telefoons met headsetaansluiting

Detaillierte Informationen und technische Daten finden Sie in der Anleitung für zusätzliche Funktionen unter www.jabra.com/gn9330usb/support

- Tragemöglichkeiten
- Akustische/optische Signale
- USB
- Fehlersuche
- Anschluss an Telefonen mit Headset-Buchse

Per ulteriori informazioni e specifiche tecniche consultare la Guida per le funzioni aggiuntive all'indirizzo www.jabra.com/gn9330usb/support

- Modi di utilizzo
- Indicatori acustici e visivi
- USB
- Risoluzione dei problemi
- Installazione su telefoni con presa della cuffia



GN Netcom Benelux

Verlengde Poolseweg 34-46
4818 CL Breda
Netherlands

Tel. +31 76 524 50 78
Fax. +31 76 524 46 66
help.nl@jabra.com
www.jabra.com



GN Netcom GmbH

Traberhof Str. 12
83026 Rosenheim
Germany

Tel. +49 (0)8031 - 26 51 0
Fax. +49 (0)8031 - 69 89 5
help.de@jabra.com
www.jabra.com



GN Netcom Italia Srl

Via Fernanda Wittgens n.3
20123 Milano (MI)
Italia

Tel. +39 02 5832 8253
Fax. 02/58313315
help.it@jabra.com
www.jabra.com