

# Jabra

## BT530

GEBRUIKERSHANDLEIDING

---

A BRAND BY

 Netcom

## DUTSCH

BEDANKT .....	2
OVER UW JABRA BT530 .....	2
WAT U KUNT DOEN MET UW HEADSET .....	3
AAN DE SLAG .....	4
DE HEADSET OPLADEN .....	4
UW HEADSET IN- EN UITSCHAKELEN .....	5
MET DE TELEFOON PAREN .....	5
DRAAGSTIJL .....	6
HOE MOET IK.....	6
WAT DE LAMPJES BETEKENEN.....	8
LUISTEREN NAAR MUZIEK MET DE JABRA BT530 .....	9
BT530 MET TWEE MOBIELE TELEFOONS GEBRUIKEN.....	9
EEN JABRA BLUETOOTH HUB GEBRUIKEN .....	9
PROBLEMEN OPLOSSEN EN VEELGESTELDE VRAGEN .....	10
MEER HULP NODIG? .....	11
UW HEADSET VERZORGEN .....	11
WAARSCHUWING! .....	12
GARANTIE .....	13
VERKLARING EN VEILIGHEIDSGOEDKEURINGEN .....	15
WOORDENLIJST.....	16

## BEDANKT

Bedankt voor uw aankoop van de Jabra BT530 Bluetooth® headset. We hopen dat u er veel plezier van zult hebben! De handleiding helpt u op weg om uw headset optimaal te gebruiken.

## OVER UW JABRA BT530

- 1 Toets beantwoorden/beëindigen**
- 2 Aan/uit-knop**
- 3 LED-lampje**
- 4 Oplaadaansluiting**
- 5 Volume omhoog/volume omlaag**
- 6 Microfoons**
- 7 Oorhaak**
- 8 Oorkussentjes**

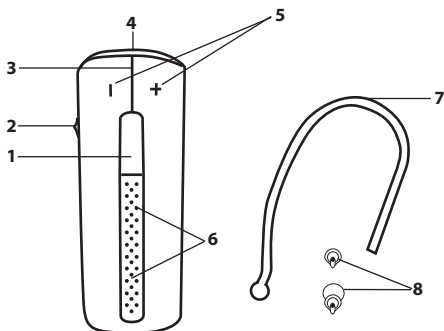

## WAT U KUNT DOEN MET UW HEADSET

### **Dit kunt u allemaal met uw Jabra BT530 doen:**

- Gesprekken beantwoorden
- Gesprekken beëindigen
- Gesprekken weigeren\*
- Spraakherkenning\*
- Laatste nummer herhalen\*
- Wisselgesprek\*
- Gesprek in de wachtstand zetten\*
- Ruggespraak
- Multi-point – verbinding met twee Bluetooth-apparaten tegelijk
- Muziek afspelen\*

### **Specificaties**

- Gesprekstijd tot maximaal 5½ uur/stand-bytijd tot maximaal 250 uur
- Oplaadbare batterij met oplaadoptie via AC-voeding, pc via USB-kabel of autolader (niet meegeleverd)
- Meerkleurig lampje voor status en batterij-indicator
- Stille modus – lampje gaat uit na 1 minuut
- Afmetingen: L 48 mm x B 18 mm x D 12,5 mm
- Gewicht: 10 gram
- Dubbele microfoonoplossing voor Noise Blackout™
- Digitale geluidsoptimalisatie via DSP-technologie
- Geluidsreductie bij verzonden en ontvangen audio
- Geluidsafhankelijke volumeregeling\*
- Automatische volumeregeling bij ontvangst audio
- Akoestische schokbescherming
- Geschikt voor Bluetooth Specification versie 2.1 + EDR (enhanced data rate), bijbehorende headset en handsfree profielen voor telefoongesprekken en Advanced Audio Distribution Profiel (A2DP) voor streaming muziek.
- e-SCO voor verbeterde geluidskwaliteit
- 128 bits encryptie
- Bereik maximaal 10 meter

## AAN DE SLAG

U moet onderstaande drie stappen volgen voordat u uw headset kunt gebruiken

### 1. Laad de headset op

### 2. Activeer Bluetooth op uw mobiele telefoon (zie de gebruiksaanwijzing van uw mobiele telefoon)

### 3. Paar uw headset met uw mobiele telefoon

De Jabra BT530 is eenvoudig te bedienen. De toets beantwoorden/beëindigen op de headset voert verschillende functies uit, afhankelijk van hoe lang u erop drukt.

Instructie	Tijd dat de knop wordt ingedrukt
Aanraken	Kort indrukken
Twee keer aanraken	2 keer snel achter elkaar aanraken
Drukken	Ongeveer: 1 seconde
Ingedrukt houden	Ongeveer: 5 secondes

## DE HEADSET OPLADEN

Zorg dat uw headset volledig is opgeladen voordat u deze gaat gebruiken (duur ong. 2 uur). Gebruik de AC-voeding om op te laden via een stopcontact. Wanneer het indicatielampje (LED) constant brandt, laadt uw headset op. Als het indicatielampje constant groen brandt, is uw headset volledig opgeladen.

Gebruik alleen de in de doos meegeleverde lader. Gebruik geen laders van andere apparaten, omdat uw headset hierdoor beschadigd kan raken.

Wat u ziet	Oplaadniveau
Constant rood	Minder dan 70% opgeladen
Constant geel	Tussen 70% en volledig opgeladen
Constant groen	Volledig opgeladen

Let op: de levensduur van de batterij wordt aanzienlijk verkort als u uw apparaat gedurende langere tijd niet opgeladen laat. We raden u daarom aan uw apparaat tenminste één keer per maand op te laden.

## UW HEADSET IN- EN UITSCHAKELLEN

- Schuif de aan-/uittoets naar voren aan de zijkant van de headset om de headset in te schakelen. Het indicatielampje knippert kort groen wanneer de headset is ingeschakeld.
- Schuif de aan-/uitknop naar achteren om de headset uit te schakelen.

## MET DE TELEFOON PAREN

Headsets zijn aangesloten op telefoons met behulp van de procedure 'paren'. Door het opvolgen van enkele eenvoudige stappen kan een telefoon binnen een paar minuten met een headset worden gepaard.

### 1. Zet de headset in de paarmodus

- Als u de Jabra BT530 voor het eerst aanzet, start de headset automatisch in de paarmodus, d.w.z. dat uw telefoon verbinding kan maken. Wanneer de headset in de paarmodus staat, brandt het indicatielampje (LED) constant.

### 2. Stel uw Bluetooth-telefoon in om de Jabra BT530 te 'ontdekken'

- Volg de handleiding van uw telefoon. Zorg er eerst voor dat Bluetooth is ingeschakeld op uw mobiele telefoon. Stel hierna uw telefoon in om de headset te ontdekken. Meestal moet u hierbij naar een menu 'instellen', 'aansluiten' of 'Bluetooth' op uw telefoon gaan, waarbij u dan de optie selecteert voor het ontdekken of toevoegen van een Bluetooth-apparaat.\*

### 3. Uw telefoon vindt de Jabra BT530

- Uw telefoon vindt de headset vervolgens onder de naam "Jabra BT530". De telefoon vraagt vervolgens of u wilt paren met de headset. Accepteren door op 'Ja' of 'OK' op de telefoon te drukken en bevestigen met het wachtwoord of PIN = 0000 (4 nullen). Uw telefoon geeft aan wanneer het paren voltooid is.

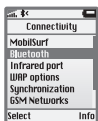

In het geval dat het paren niet lukt, zet u de Jabra BT530 handmatig in de paarmodus. Zorg dat de headset aan is. Houd de toets beantwoorden/beëindigen ongeveer 5 seconden ingedrukt totdat het indicatielampje (LED) verandert in een constant lampje. Houd de knop ingedrukt totdat het licht constant is.

## DRAAGSTIJL

De Jabra BT530 is klaar om gedragen te worden, maar kan met of zonder oorhaak worden gebruikt. De oorhaak kan worden verwijderd en de headset kan met de Ultimate Comfort Ear gels-oorkussentjes worden gebruikt.

De Ultimate Comfort Ear gels-oorkussentjes kunnen zowel links als rechts gedragen worden. De BT530 wordt geleverd met een middelgroot oorkussentje, maar dit kan vervangen worden door een groter of een kleiner exemplaar. U kunt het oorkussentje ook een beetje vervormen, zodat het beter past. Voor een optimale werking moet u de Jabra BT530 en uw mobiele telefoon aan dezelfde kant van het lichaam of in de gezichtslijn dragen. In het algemeen is de werking beter als er geen belemmeringen tussen uw headset en uw mobiele telefoon aanwezig zijn.

## HOE MOET IK...

### **Een gesprek beantwoorden**

- Raak de toets beantwoorden/beëindigen op uw headset aan om een gesprek te beantwoorden.

### **Een gesprek beëindigen**

- Raak de toets beantwoorden/beëindigen aan om een actief gesprek te beëindigen.

### **Een gesprek weigeren\***

- Druk als de telefoon gaat op de toets beantwoorden/beëindigen om een inkomend gesprek te weigeren. Afhankelijk van uw telefooninstellingen wordt de persoon die belt naar uw voice mail doorgeschakeld of hoort hij een in-gespreksignaal.

## **Een gesprek voeren**

- Als u een gesprek vanaf uw mobiele telefoon voert, wordt het gesprek (afhankelijk van de telefooninstellingen) automatisch overgezet naar uw headset. Als uw telefoon dit niet toestaat, raakt u de toets beantwoorden/beëindigen van de Jabra BT530 aan om het gesprek naar de headset door te schakelen.

## **Spraakherkenning activeren\***

- Druk op de toets beantwoorden/beëindigen. Voor het beste resultaat moet u de voice dialing tag via uw headset opnemen. Raadpleeg de gebruikershandleiding van uw telefoon voor meer informatie.

## **Laatste nummer herhalen\***

- Raak de toets beantwoorden/beëindigen op uw headset twee keer aan als de headset aan is en niet in gebruik.

## **Geluid en volume aanpassen\***

- Raak de toets volume omhoog of omlaag aan om het volume aan te passen.

## **Ruggespraak in-/uitschakelen**

- Voor ruggespraak drukt u tegelijkertijd op volume omhoog en omlaag. Tijdens ruggespraak klinkt er een laag piepalarm.
- Om ruggespraak uit te schakelen, raakt u een van de volumetoetsen aan.

## **Wisselgesprek en een gesprek in de wacht zetten\***

- Hiermee kunt u een gesprek in de wacht zetten en een wachtend gesprek beantwoorden.
- Druk eenmaal op de toets beantwoorden/beëindigen om het actieve gesprek in de wacht te zetten en het wachtende gesprek te beantwoorden.
- Druk op de toets beantwoorden/beëindigen om tussen de twee gesprekken te wisselen.
- Raak de toets beantwoorden/beëindigen aan om het actieve gesprek te beëindigen.

## **Batterij-indicator**

- Raak een van de volumetoetsen aan om het batterijniveau te zien.

<b>Wat u ziet</b>	<b>Batterijniveau/Gesprekstijd</b>
2 keer groen knipperen	1-5½ uur gesprekstijd
2 keer geel knipperen	10 min. - 1 uur
2 keer rood knipperen	10 min.

## WAT DE LAMPJES BETEKENEN

<b>Wat u ziet</b>	<b>Batterijniveau/Gesprekstijd</b>
Knipperend blauw en groen lampje	Inkomend gesprek
Knipperend blauw lampje	Knippert elke drie seconden: In standby-modus en verbonden met mobiele telefoon (gaat na 1 minuut uit)
Knipperend groen lampje	Knippert elke drie seconden: In standby-modus – niet verbonden (gaat na 1 minuut uit)
Knipperend blauw lampje	Knippert elke seconde: in gesprek (gaat na 30 seconden uit)
Knipperend rood lampje	Batterij bijna leeg
Knipperend paars lampje	Knippert elke seconde: Verbonden met A2DP streaming muziek (gaat na 30 seconden uit)
Constant blauw lampje	In paarmodus
Constant paars lampje	Speciale muziekpaarmodus Zie hoofdstuk Problemen oplossen en veelgestelde vragen
Constant groen lampje	Volledig opgeladen
Constant geel lampje	Oplaadniveau tussen 70% en volledig opgeladen
Constant rood lampje	Oplaadniveau minder dan 70%

## LUISTEREN NAAR MUZIEK MET DE JABRA BT530

De Jabra BT530 is geschikt voor streaming muziek via Bluetooth, hetzij via een mobiele telefoon of een ander Bluetooth-apparaat met A2DP-ondersteuning. Als uw BT530 met uw mobiele telefoon of de Bluetooth-muziekspeler gepaard is, kunt u via de telefoon of muziekspeler muziek afspelen, pauzeren, stopzetten en naar voren en achteren bladeren. Als u een gesprek ontvangt, wordt de muziek automatisch gestopt en kunt u het gesprek via de headset aannemen of weigeren. Zodra het gesprek is afgelopen, wordt de muziek hervat. Bij sommige telefoons en muziekapparatuur moet u op 'play' drukken om de muziek weer te starten.

## BT530 MET TWEE MOBIELE TELEFOONS GEBRUIKEN

Het is mogelijk om twee mobiele telefoons (of Bluetooth-apparaten) tegelijkertijd op uw Jabra BT530 headset aan te sluiten. Op die manier kunt u één headset gebruiken voor beide mobiele telefoons. Houd er echter wel rekening mee dat de functie Laatste nummer herhalen, onafhankelijk van de mobiele telefoon, het nummer van het laatste uitgaande gesprek herhaalt en dat de functie Voice Dialing alleen functioneert voor de laatst gepaarde mobiele telefoon.

## EEN JABRA BLUETOOTH HUB GEBRUIKEN

De Jabra BT530 kan worden gebruikt in combinatie met de Jabra Bluetooth Hub (wordt apart verkocht). Dit stelt u in staat om de headset zowel met uw mobiele telefoon als met uw telefoon op kantoor te gebruiken.

### **De Jabra BT530 met de Jabra Bluetooth Hub paren**

Het paarproces wijkt enigszins af:

1. Zet uw Jabra BT530 in de paarmodus.
2. Zet de Jabra Bluetooth Hub in de paarmodus.
3. Plaats ze dicht bij elkaar. U hebt geen speciale pincode nodig om de twee Jabra-producten te paren.

Raadpleeg de gebruikershandleiding van de Jabra Bluetooth Hub voor meer informatie over het aansluiten van de Bluetooth Hub op uw telefoon op kantoor. Het gebruik van de Jabra BT530 in combinatie met de Jabra Bluetooth Hub komt grotendeels overeen met het gebruik van de headset met alleen een mobiele telefoon. Het enige verschil is het doorschakelen van een gesprek van de telefoon op kantoor naar de headset.

## **Doorschakelen van een gesprek naar de headset**

- Raak de toets beantwoorden/beëindigen aan om het gesprek door te schakelen van de telefoon op kantoor naar de headset via de Jabra Bluetooth Hub.

Voor het beantwoorden van een gesprek op de telefoon op kantoor hebt u een handsetlifter nodig om ervoor te zorgen dat de Jabra BT530 het gesprek automatisch beantwoordt.

## PROBLEMEN OPLOSSEN EN VEELGESTELDE VRAGEN

### **Ik hoor gekraak**

- Bluetooth is een radiotechnologie en is daarom gevoelig voor objecten tussen de headset en het apparaat waarop het is aangesloten. De afstand tussen de headset en het aangesloten apparaat mag niet meer dan 10 meter bedragen, zonder grote hinderingen (muren e.d.).

### **Ik hoor niets in mijn headset**

- Verhoog het volume in de headset
- Zorg ervoor dat de headset is gepaard met een apparaat waarop muziek wordt afgespeeld.
- Zorg ervoor dat uw telefoon is verbonden met de headset door de beantwoorden/beëindigen toets aan te raken.

### **Het paren gaat niet goed**

- Het kan zijn dat u de verbinding voor het paren van uw headset in uw mobiele telefoon verwijderd hebt. Volg de paarinstructies.

### **Ik wil mijn headset resetten**

- U kunt uw headset resetten en testen door alle drie de toetsen tegelijkertijd ingedrukt te houden. Het rode, blauwe en groene lampje geven nu wit licht. In deze modus wordt de paarlijst gereset en u kunt testen of de headset werkt, omdat het mogelijk is audio via de luidspreker van de microfoon te horen.
- De headset schakelt automatisch na ong. 10 seconden uit. De volgende keer dat u de headset inschakelt, gaat deze in de paarmodus, net als toen u de nieuwe BT530 voor het eerst gebruikte.

## **Werkt de JABRA BT530 met andere Bluetooth-apparaten?**

- De Jabra BT530 is ontworpen om ook met Bluetooth-mobiele telefoons te functioneren. Het systeem kan ook met andere Bluetooth-apparaten functioneren die compatibel zijn met Bluetooth versie 1.1 of hoger en een headset-, handsfree- of advance audio distribution-profiel ondersteunen.

## **Ik kan Gesprek weigeren, Gesprek in de wacht, Nummer herhalen of Spraakherkenning niet gebruiken**

Deze functies kunt u alleen gebruiken als uw telefoon een handsfree-profiel ondersteunt. Zelfs als het handsfree-profiel is ingesteld, kunnen gesprek weigeren, gesprek in de wacht en spraakherkenning extra functies zijn die niet door alle apparaten ondersteund worden. Zie de handleiding voor uw apparaat voor meer informatie.

Sommige functies kunnen alleen via het hoofdapparaat worden bediend, bijv. spraakherkenning bij gebruik van Jabra BT530 met 2 mobiele telefoons.

## MEER HULP NODIG?

- 1. Web:** <http://www.jabra.com/support>  
(voor de meest recente supportinformatie en gebruiksaanwijzingen on line)
- 2. E-mail:** [support.nl@jabra.com](mailto:support.nl@jabra.com)  
Information: [info@jabra.com](mailto:info@jabra.com)
- 3. Phone:** 0800 0223039

## UW HEADSET VERZORGEN

- Zorg er altijd voor dat de Jabra BT530 tijdens opslag uitgeschakeld en goed beschermd is.
- Vermijd het bewaren bij extreme temperaturen (boven 45°C – inclusief direct zonlicht – of onder -10°C. Dit kan de levensduur van de batterij aanzienlijk bekorten en de werking van het toestel nadelig beïnvloeden. Hoge temperaturen kunnen de werking eveneens nadelig beïnvloeden.
- Stel de Jabra BT530 niet bloot aan regen of andere vloeistoffen.

## WAARSCHUWING!

Headsets kunnen geluid afgeven met een hoog volume en hoge tonen. Blootstelling aan dergelijke geluiden kan leiden tot blijvend gehoorverlies. Het volume kan variëren op basis van de omstandigheden, zoals de telefoon die je gebruikt, de ontvangst en de volume-instellingen daarvan en de omgeving. Lees de onderstaande veiligheidsrichtlijnen goed door voordat je deze headset gebruikt.

### **Veiligheidsrichtlijnen**

#### **1. Doorloop de volgende stappen voordat je dit product gebruikt**

- Draai vóór het opzetten van de headset de volumeknop naar het laagste niveau.
- Vervolgens zet u de headset op en
- stelt u de volumeknop langzaam in op een aangenaam niveau.

#### **2. Tijdens het gebruik van dit product**

- Houd het volume zo laag mogelijk en vermijd het gebruik van de headset in lawaaierige omgevingen waar u snel geneigd bent om het volume hoger te zetten.
- Als een hoger volume nodig is, stelt u de volumeknop langzaam in  
en
- Bij een onaangenaam gevoel of een suizend geluid in uw oren stopt u direct met het gebruik van de headset. Raadpleeg een arts.

Bij langdurig gebruik met een hoog volume kunnen de oren gewend raken aan het geluidsniveau. Dit kan leiden tot blijvende gehoorschade zonder dat je hier iets van voelt.

Het gebruik van de headset tijdens het besturen van een motorvoertuig, motorfiets, vaartuig of fiets kan gevaarlijk zijn en is in sommige landen verboden. Let op de lokaal van toepassing zijnde wetgeving. Wees voorzichtig met het gebruik van uw headset bij activiteiten die uw volledige aandacht vereisen. Haal bij dergelijke activiteiten de headset uit de buurt van uw oren of schakel de headset uit, zodat je niet afgeleid raakt en zodat ongevallen of letsel worden voorkomen.

### **3. Buiten bereik van kinderen houden:**

De plastic tassen waarin het product en de onderdelen verpakt zijn, zijn geen speelgoed voor kinderen. De tassen zelf of de vele kleine onderdelen die erin zitten vormen verstikkingsgevaar als deze worden ingeslikt. Probeer het product nooit zelf uit elkaar te halen. Geen van de interne onderdelen kunnen vervangen of gerepareerd worden door gebruikers.

Alleen geautoriseerde dealers of onderhoudscentra mogen het product openen. Neem contact op met de dealer, als onderdelen van het product om welke reden dan ook vervangen moeten worden, inclusief normale slijtage of stukgaan.

### **4. ACA TS028 – Ontbranding of ontvlambare atmosferen**

Gebruik de headset niet in omgevingen waar brandbare gassen mogelijk kunnen ontbranden.

## GARANTIE

### **Beperkte garantie van twee jaar**

GN Netcom A/S garandeert dat dit product gedurende een periode van twee (2) jaar na aankoopdatum ("Garantieperiode") vrij van materiaaldefecten functioneert en vakkundig is vervaardigd (met inachtneming van de hieronder vermelde voorwaarden). Gedurende de Garantieperiode draagt GN Netcom A/S zorg voor de reparatie of vervanging (een en ander ter beoordeling van GN Netcom A/S zelf) van dit product dan wel van de defecte onderdelen ("Garantieonderhoud"). Indien reparatie of vervanging vanuit commercieel oogpunt niet haalbaar is of als dit niet tijdig gerealiseerd kan worden, kan GN Netcom A/S u een vergoeding betalen ter hoogte van de aankoopprijs van het betreffende product. Reparatie of vervanging geeft onder de bepalingen van deze garantie geen recht op enigerlei uitbreiding of een hernieuwde aanvang van de garantieperiode.

### **Claims onder de Garantie**

Om in aanmerking te komen voor Garantieonderhoud dient u contact op te nemen met de GN Netcom A/S-dealer waarbij u het product hebt aangeschaft of surf naar of [www.jabra.com](http://www.jabra.com) voor nadere informatie over onze klantenservice. Het Product dient in de originele verpakking of in een verpakking die vergelijkbare bescherming biedt naar de dealer of naar GN Netcom A/S (indien aangegeven op [www.jabra.com](http://www.jabra.com)) te worden getourneerd of getransporteerd. De kosten voor het verzenden van het product

naar GN Netcom A/S zijn voor u. Als het product nog onder de garantie valt, zal GN Netcom A/S de kosten voor het naar u terugzenden van het product voor zijn rekening nemen nadat de service onder de garantie is uitgevoerd. De kosten voor de retourzending zijn voor uw rekening voor producten die niet onder de garantie vallen of waarvan de reparatie niet onder de garantievoorwaarden valt.

Om in aanmerking te komen voor Garantieonderhoud dient de volgende informatie beschikbaar te worden gesteld: (a) het product en (b) het aankoopbewijs, met daarop duidelijk vermeld de naam en het adres van de verkoper, de datum van aankoop en de productsoort. Het aankoopbewijs geldt als bewijs dat het product binnen de Garantieperiode valt. Vermeld verder ook (c) uw retouradres, (d) uw telefoonnummer overdag en (e) de reden voor retourneren. Als onderdeel van de inspanning van GN Netcom A/S/Jabra om afval dat schadelijk is voor het milieu te beperken, accepteert u hierbij dat het product mogelijk bestaat uit herstelde apparatuur met mogelijk gebruikte onderdelen waaraan in sommige gevallen aanpassingen zijn doorgevoerd. De gebruikte onderdelen zijn allemaal conform de hoge kwaliteitsnormen die binnen GN Netcom A/S/Jabra gelden en voldoen aan alle specificaties van GN Netcom A/S ten aanzien van productprestaties en betrouwbaarheid. U accepteert bovendien dat de vervangen onderdelen of componenten eigendom worden van GN Netcom A/S.

### **Beperking van Garantie**

Deze garantie is uitsluitend geldig voor de originele koper van het product en komt automatisch voor de vervaldatum van de garantie te vervallen indien het product wordt verkocht dan wel op enigerlei wijze aan derden wordt overgedragen. De garantie waarin GN Netcom A/S door middel van deze verklaring voorziet is uitsluitend van toepassing op producten die zijn aangeschaft voor daadwerkelijk gebruik en niet voor (door)verkoop. De garantie is niet van toepassing op zgn. "open-box aankopen", die in "huidige staat" worden verkocht zonder enige vorm van garantie.

Verbruiksonderdelen met een beperkte levensduur die onderhevig zijn aan normale slijtage, zoals windschermen voor microfoons, oorkussentjes, modulaire stekkers, oordopjes, sierkappen, batterijen en overige accessoires worden nadrukkelijk uitgesloten van garantie.

Deze garantie is niet van toepassing indien het van fabriekswege aangebrachte serienummer, het datumcodelabel of het productlabel zijn gewijzigd dan wel van het product zijn verwijderd.

Cosmetische schade of schade als gevolg van verkeerd gebruik, misbruik, nalatigheid, natuurrampen, ongevallen, het uitelkaar halen van het product of het doorvoeren van aanpassingen aan het product of een onderdeel daarvan vallen niet onder deze Garantie. Schade als gevolg van onjuist gebruik, onderhoud of installatie dan wel pogingen tot reparatie door anderen dan GN Netcom A/S of een door GN Netcom A/S gemachtigde GN Netcom A/S -dealer om garantiewerkzaamheden uit te voeren vallen niet onder deze Garantie. Niet geautoriseerde reparaties maken deze garantie ongeldig.

REPARATIES OF VERVANGINGEN UITGEVOERD CONFORM DEZE GARANTIE IS HET ENIGE RECHTSMIDDEL DAT CONSUMENT TOEKOMT. GN Netcom A/S IS NIET AANSPRAKELIJK VOOR INCIDENTELE OF GEVOLGSCHADE ALS GEVOLG VAN EEN OVERTREDING VAN EEN EXPLICIETE DAN WEL IMPLICIETE GARANTIE OP DIT PRODUCT. VOOR ZOVER WETTELIJK TOEGESTAAN, GELDT DEZE GARANTIE ALS EEN EXCLUSIEVE GARANTIE DIE IN DE PLAATS TREEDT VAN ALLE ANDERE IMPLICIETE DAN WEL EXPLICIETE GARANTIES, MET INBEGRIJF VAN, MAAR NIET BEPERKT TOT, DE GARANTIE VAN VERKOOPBAARHEID EN GESCHIKTHEID VOOR EEN BEPAALD DOEL.

OPMERKING! Deze garantie voorziet u van specifieke wettelijke rechten. Het kan zijn dat u ook andere rechten toekomen die per locatie kunnen verschillen. Sommige jurisdicties staan uitsluiting of beperking van incidentele of gevolgschade of geïmpliceerde garanties niet toe. Om die reden kan het zijn dat bovenstaande uitsluiting niet op u van toepassing is. Deze garantie heeft geen invloed op de rechten die u op grond van toepasselijke nationale of plaatselijke wet- en regelgeving hebt.

## VERKLARING EN VEILIGHEIDSGOEDKEURINGEN

### **CE**

Dit product is CE gemerkt volgens de bepalingen van de R & TTE-richtlijn (99/5/EC).

Hierbij verklaart GN Netcom A/S dat dit product in overeenstemming is met de essentiële eisen en andere relevante bepalingen van de richtlijn 1999/5/EC.

Raadpleeg voor meer informatie <http://www.jabra.com>

Dit apparaat is binnen de EU bedoeld voor gebruik in Oostenrijk, België, Bulgarije, Cyprus, Tsjechië, Denemarken, Estland, Finland, Frankrijk, Duitsland, Griekenland, Hongarije, Ierland, Italië, Letland, Litouwen, Luxemburg, Malta, Polen, Portugal, Roemenië, Slowakije, Slovenië, Spanje, Zweden, Nederland, het Verenigd Koninkrijk en binnen de EVA in IJsland, Noorwegen en Zwitserland.

## Bluetooth

Het merkwoord Bluetooth® en de logos zijn in het bezit van Bluetooth SIG, Inc. en het gebruik van deze woorden en tekens moet worden geautoriseerd door GN Netcom A/S. Andere handelsmerken zijn in het bezit van de respectievelijke eigenaars.

## WOORDENLIJST

- 1. Bluetooth** is een radiotechnologie waarmee u apparaten, zoals mobiele telefoons en headsets, zonder kabels of snoeren kunt verbinden over een korte afstand van ongeveer 10 meter. Kijk voor meer informatie op [www.bluetooth.com](http://www.bluetooth.com).
- 2. Bluetooth-profielen** zijn de verschillende manieren waarop Bluetooth-apparaten communiceren met andere apparaten. Bluetooth-telefoons ondersteunen het headset-profiel, het handsfree-profiel of beide. Om een bepaald profiel te ondersteunen, moet een telefoonfabrikant bepaalde verplichte functies in de software van de telefoon implementeren.
- 3. Paren zorgt** voor een unieke en gecodeerde communicatielink tussen twee Bluetooth-apparaten en laat deze met elkaar communiceren. Bluetooth-apparaten werken niet als de apparaten niet gepaard zijn.
- 4. Wachtwoord of PIN** is een code die u invoert op uw mobiele telefoon om deze met de Jabra BT530 te paren. Hierdoor herkennen uw telefoon en de Jabra BT530 elkaar en werken ze automatisch samen.
- 5. Stand-bymodus** is wanneer de Jabra BT530 passief op een gesprek wacht. Als u een gesprek op uw mobiele telefoon 'beëindigt', gaat de headset naar stand-by.



Volg de plaatselijke regels en bepalingen als u dit product wilt weggooien.

[www.jabra.com/weee](http://www.jabra.com/weee)

# Jabra

MADE IN CHINA



TYPE: BT530  
IC: 2386C-BT530

.....  
© 2008 GN Netcom A/S. All rights reserved. Jabra® is a registered trademark of GN Netcom A/S. All other trademarks included herein are the property of their respective owners. The Bluetooth® word mark and logos are owned by the Bluetooth SIG, Inc. and any use of such marks by GN Netcom A/S is under license. (Design and specifications subject to change without notice).  
.....

[www.jabra.com](http://www.jabra.com)